



מפרט עיצוב מערכת שילוט עירונית 10. דגלים פרסומיים - קבועים ומתחלפים

גרסה 15 אוקטובר 2015

10 שלט פרסומי קבוע עיג עמוד תאורה

קונסטרוציה נושאת לשלט - תומכות אחוריות מרותכות למשטח החזית, והמתחברות לחבקים לעיגון השלט לעמוד. תומכות וחבקים צבועים באפור, התואם לחלוטין את צבע העמוד. קונסטרוקציה נושאת בתכנון קונסטרוקטור מטעם יצרן השלט. החבקים פריקים מהעמוד. על השלט להיות קל ככל האפשר מצד אחד, ומצד שני השלט צריך להיות מסוגל לעמוד בעומס רוח של עד 120 קמ"ש.

שלט דגל קבוע לצרכים פרסומיים המותקן עיג עמודי תאורה גובה 8 מ' או 12 מ'.

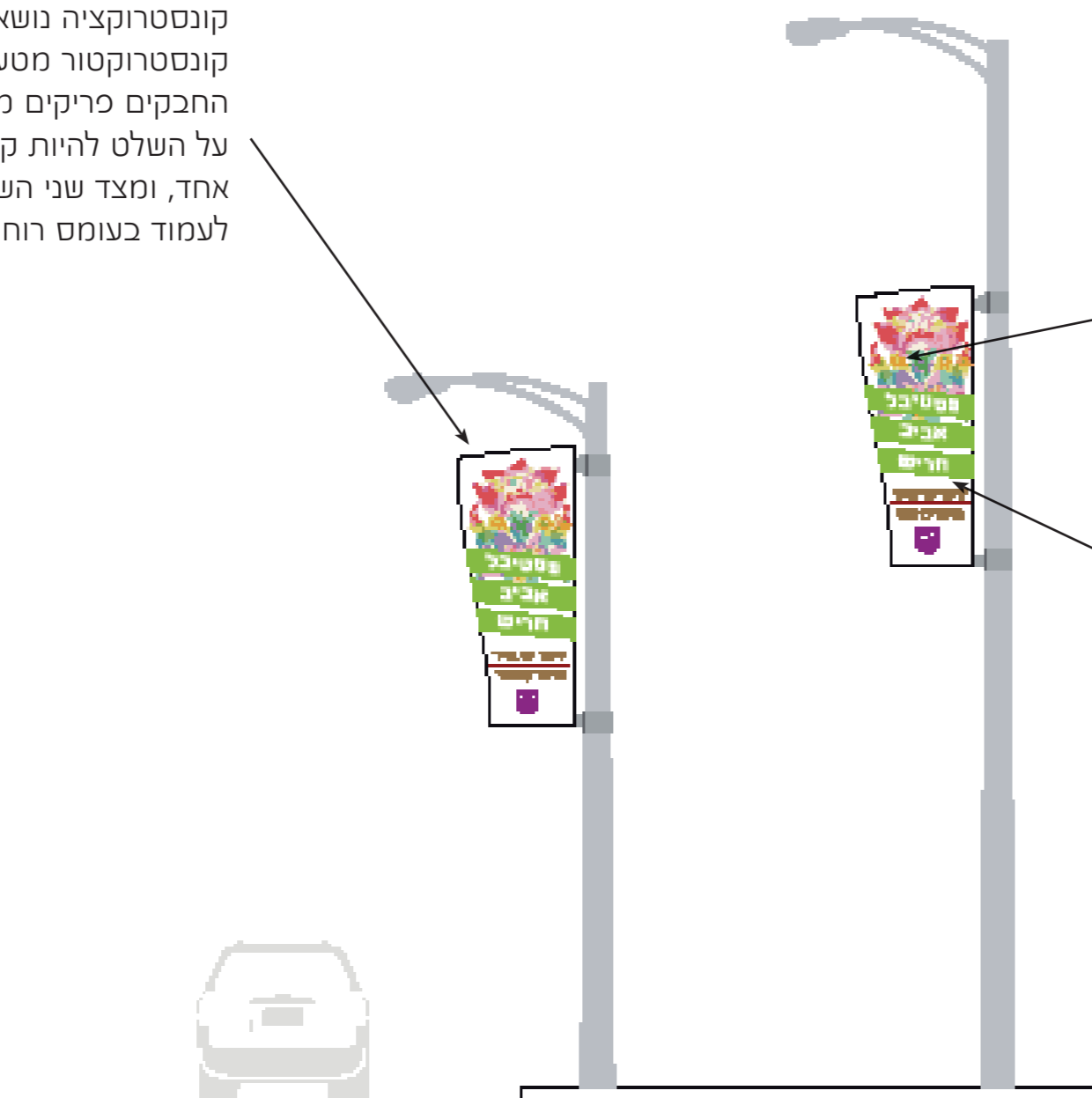

משטח חזית חתוך צורנית. גודל ברוטו: 130 על 310 ס"מ. מיוצר מלוח פח מגוולון עובי 1 מ"מ. גב השלט צבוע בצבע בסיס (פריימר) + צבע אפור התואם לחלוטין את צבע העמוד.

גרפיקה מודפסת דיגיטלית עיג מדבקה חתוכה צורנית לפי החזית. מדבקה לבנה גב אפור.



מועצת מקומית חריש
מערכת שילוט עירונית

10.1 שלט דגל קבוע
תאור כללי

תאריך גרסה:
15 אוקטובר 2015

10) שלט פרסומי קבוע עיג עמוד תאורה

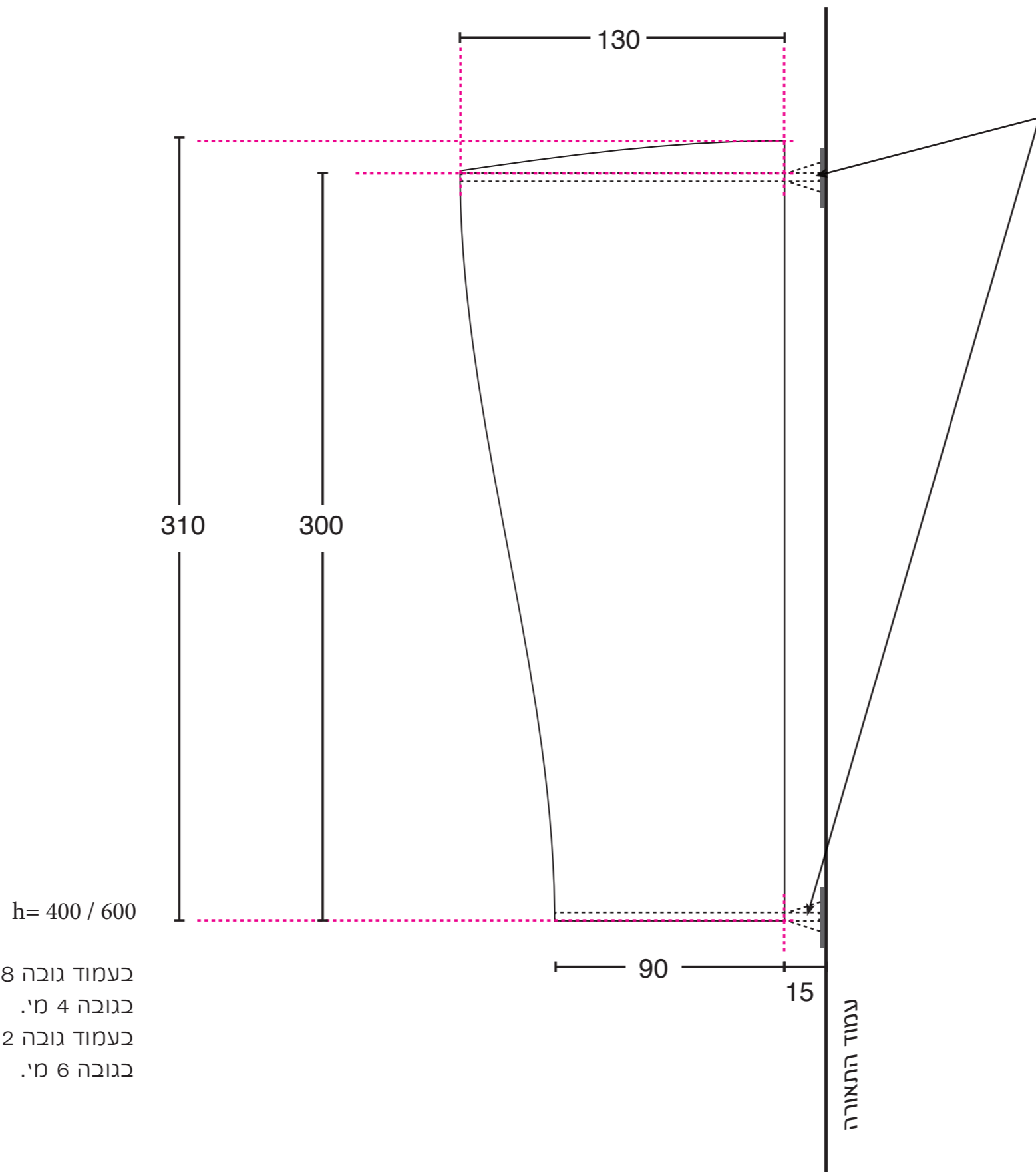

קונסטרוקציה נושאת לתכנון מהנדס היצרן. עקרונות צורניים מנחים: היא תהיה בתחום חזית השלט היא תרחיק את השלט מעמוד התאורה ב-15 ס"מ. החיבור לעמוד יהיה פריק. היא תהיה בעלת צורה פשוטה, והמינימלית לעמידה בעומסים של משקל, רוח, חומר, וכי כפי שמוגדרים בחוק והתקנות הישימים.

בעמוד גובה 8 מ' קו בסיס השלט יהיה בגובה 4 מ'.
בעמוד גובה 12 מ' קו בסיס השלט בגובה 6 מ'.

$h = 400 / 600$



מועצת מקומית חריש
מערכת שילוט עירונית

10.2 שלט דגל קבוע
מידות חזית

תאריך גרסה:
15 אוקטובר 2015

חיבור הדגל לתושבות באמצעות מוט צינור חתך מרובע או עגול, קוטר 20 מ"מ. המושחל כלולאות העליונה והתחתונה של הדגל.

הצינורות נכנסים לתוך תושבת דגל חתך או קוטר פנימי 25 מ"מ. לתושבת סוגר בורג עליון לעיגון הצינור. תושבת הדגל מחוברת בריתוך למחבר חבק פריק, או לבסיס המרותך לעמוד. ראו בהמשך

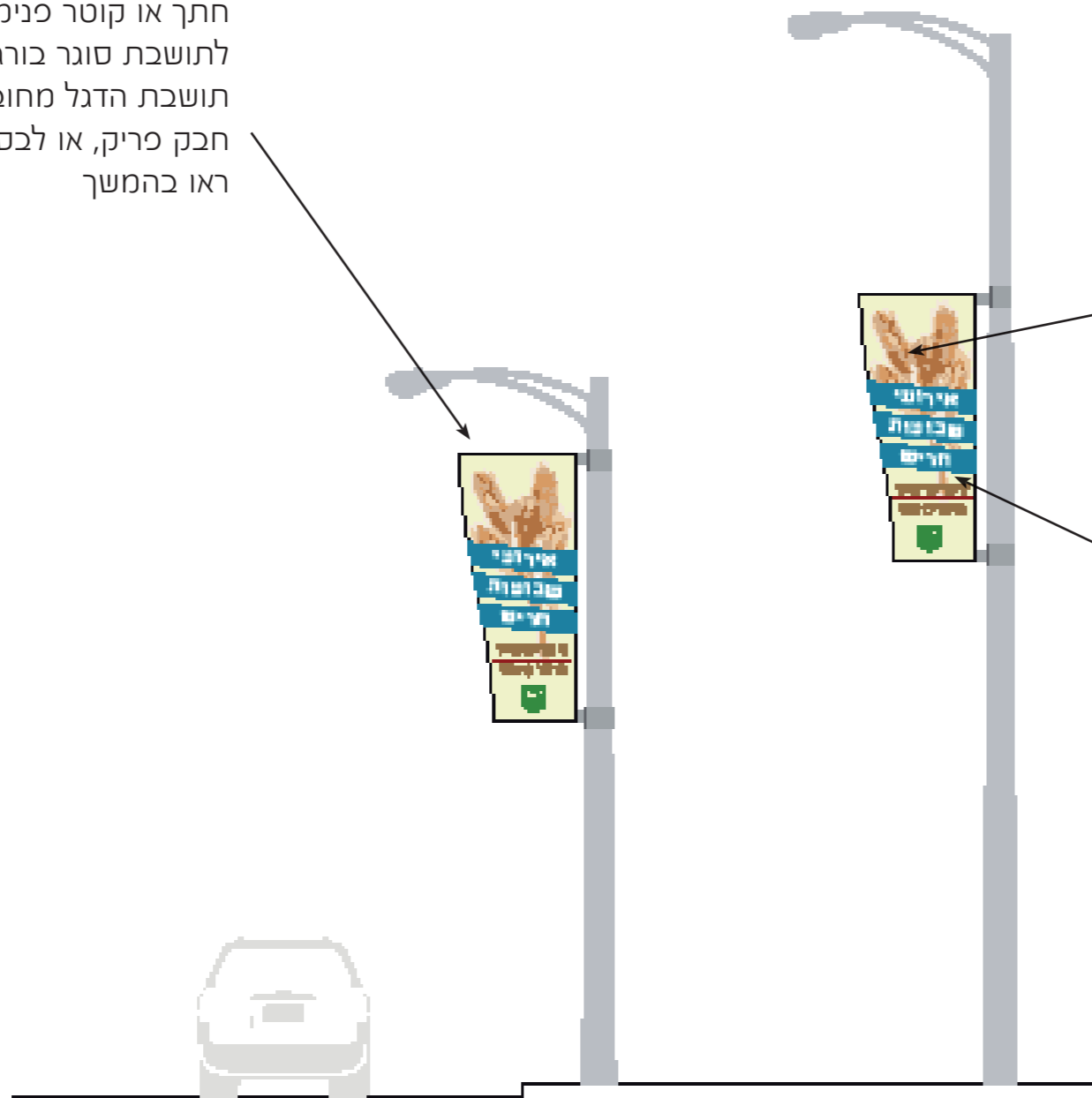

שלט מיוצר מבד דגל מתחלף/פריק

הבד חתוך צורנית. גודל ברוטו: 130 על 300 ס"מ. מיוצר מבד דגלים. עם תפירת שוליים ולולאות עליונה ותחתונה להשחלת המוט.

גרפיקה מודפסת דיגיטלית.



מועצת מקומית חריש
מערכת שילוט עירונית

10.3 שלט דגל מתחלף
תאור כללי

תאריך גרסה:
15 אוקטובר 2015

5) שלט פרסומי מתחלף, עייג עמוד תאורת רחוב

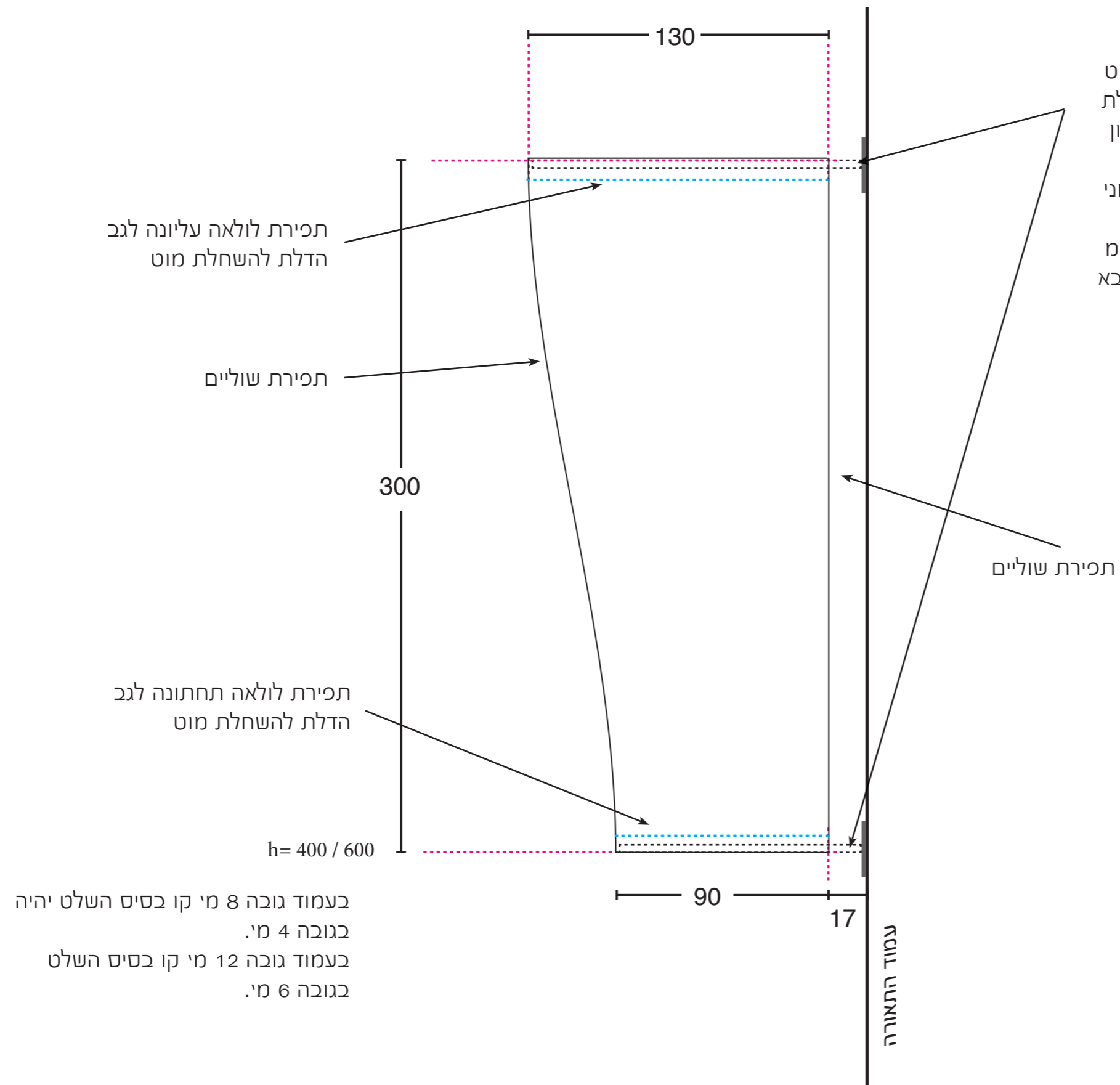

מוט מתכת קלה או עץ, מוט עליון + מוט תחתון להשחלת הדגל וחיבורו לתושבות עיגון שעייג העמוד.
 קוטר המוט 25 מ"מ - חיצוני אורך מוט עליון - 146 ס"מ אורך מוט תחתון - 106 ס"מ כרט תושבת ראו בעמוד הבא

בעמוד גובה 8 מ' קו בסיס השלט יהיה בגובה 4 מ'.
 בעמוד גובה 12 מ' קו בסיס השלט בגובה 6 מ'.



מועצת מקומית חריש
 מערכת שילוט עירונית

10.4 שלט דגל מתחלף
 מידות

תאריך גרסה:
 15 אוקטובר 2015

(5) שלט פרסומי, מתחלף, עייג עמוד תאורת רחוב

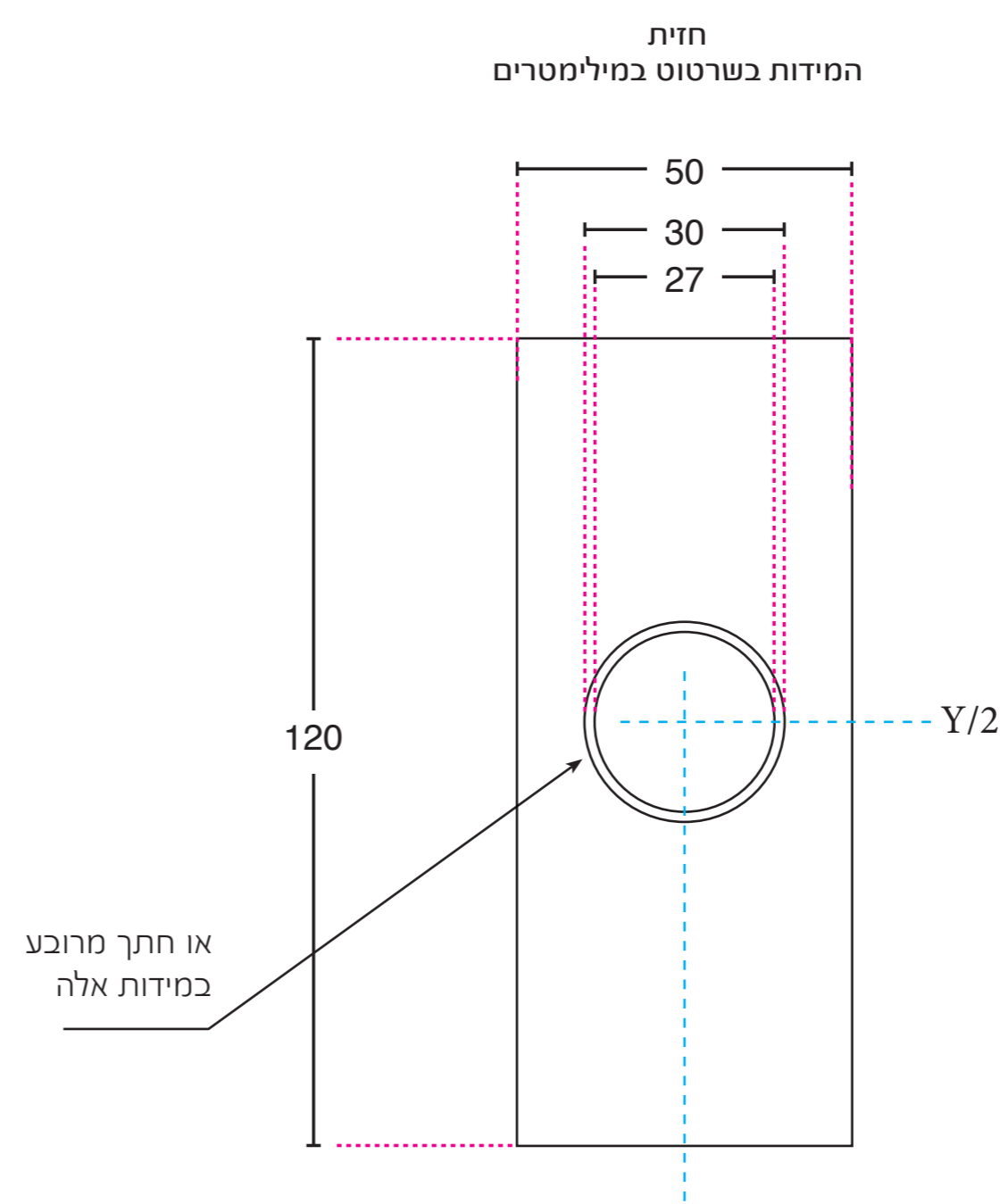
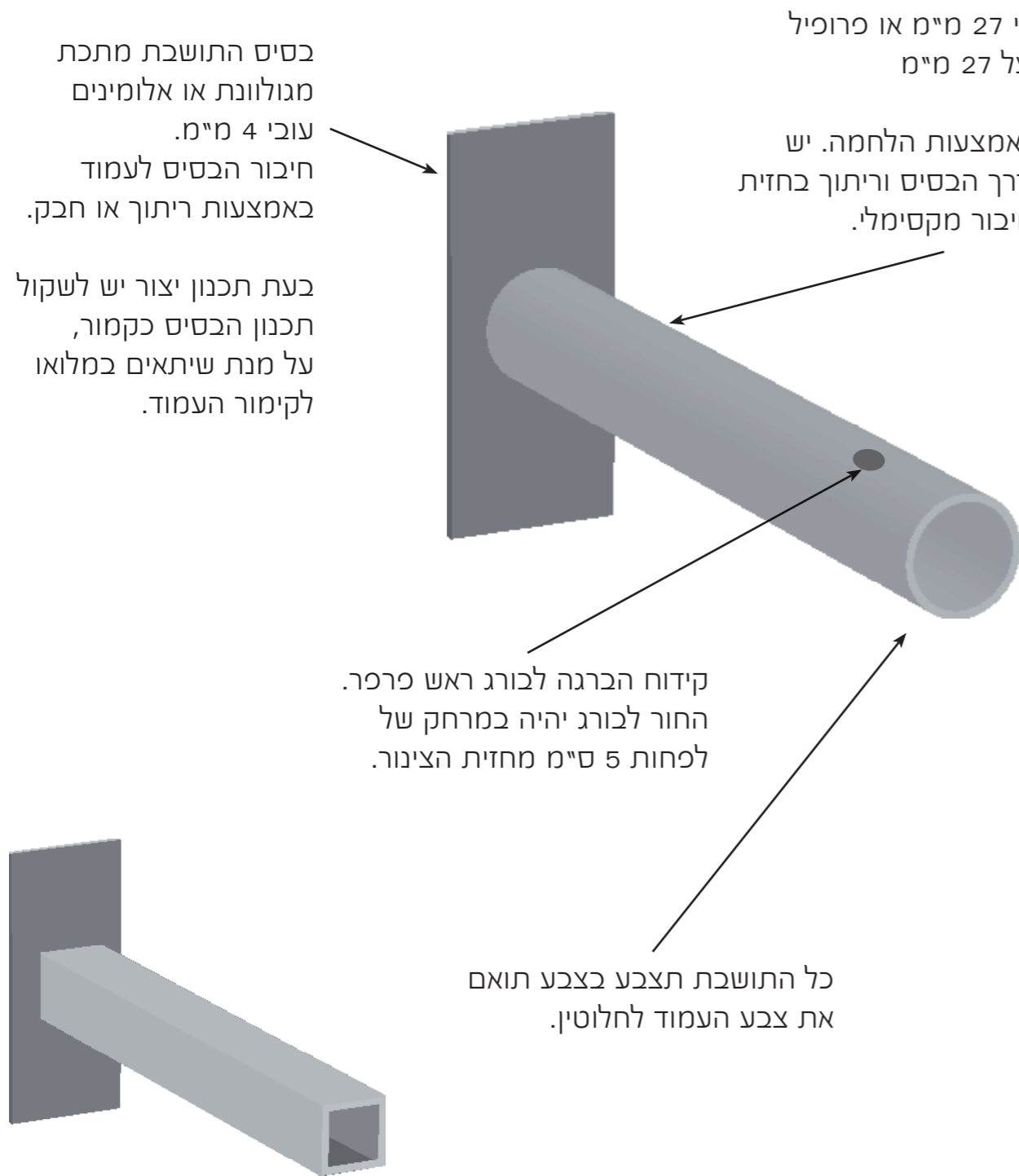

מועצת מקומית חריש
מערכת שילוט עירונית

10.5 שלט דגל מתחלף
תושבת

תאריך גרסה:
15 אוקטובר 2015